

400MCT RT1100



La Tesmec 400MCT RT1100 est une trancheuse à roue de 14 tonnes, dotée d'un moteur Tier 4/Stage V de 238 ch (175 kW) ou Tier 3 de 218 ch (160 kW), et conçue pour les travaux de réseaux télécom et fibre optique en milieu urbain.

CARACTÉRISTIQUES STANDARDS

Productivité Exploitez la productivité du tracteur 400 MCT associé à la roue RT1100 disposant d'un déport hydraulique de 70 cm (2' 4") par rapport à l'axe de la machine (gauche/droite), une correction hydraulique de dévers +/- 12° (rotation par rapport à l'axe horizontal) et pivotement hydraulique +/- 13° (rotation par rapport à l'axe vertical). Caractéristiques proposées de série avec le talon, TrenchTronic et Re.M

Modularité Optimisez les performances de la 400MCT grâce à sa modularité. Ce modèle est également disponible avec roue axiale R670, chaîne CS1200 et sous soleur vibrant VP1100, ce qui en fait la solution idéale pour de multiples applications.

Radiocommande Découvrez la radio commande, qui permet à l'opérateur de contrôler la machine à distance, augmentant ainsi la sécurité sur le chantier, la visibilité sur la zone de tranchée et sur l'outil de tranchage.

CARACTÉRISTIQUES OPTIONNELLES

- Kit extra déport max 34 cm (1'1")
- Porte-touret, peignes et caisson de pose pour pose mécanisée
- Surpatins de chenille en caoutchouc
- Smart Tracker

NOTRE TECHNOLOGIE A LA POINTE DE L'INNOVATION

TrenchTronic Commande électronique avec pression d'excavation sélectionnable par l'opérateur, fonctionnement entièrement automatique et système de diagnostic à distance

Re.M Système de surveillance à distance des données de la machine, gestion de la position de la flotte, informations de dépannage et conditions de fonctionnement

Smart tracker Collecte automatiquement les données d'exécution pendant que la machine tranche, évitant ainsi le géoréférencement et réalisant la numérisation complète du chantier

DIMENSIONS DE TRANCHÉE

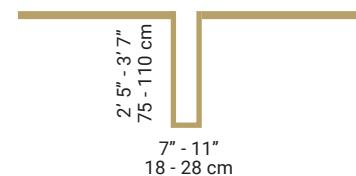

DIMENSIONS DE TRANSPORT

	MÉTRIQUE	US
Longueur	824	27' 0"
Largeur	183 cm	6' 0"
Hauteur	261 cm	8' 7"
Poids	13.500 - 15.500 Kg	29.700 - 34.100 lbs
Pression au sol	0.70 - 0.80 kg/cm ²	9.9 - 11.3 psi

MOTEUR

	MÉTRIQUE	US
Modèle et HP max (kW)		
Tier 4/Stage V VOLVO TAD583VE	238 HP (175 kW)	
Tier 3 VOLVO TAD552VE	218 HP (160 kW)	
Régime maximum à vide	1.700 RPM	
Capacité du réservoir de carburant	190 L	50.2 gal
Consommation de carburant (à pleine charge)		
Tier 4/Stage V	41.8 L/hr	11.04 gal/hr
Tier 3	44 L/hr	11.62 gal/hr
Consommation AD Blue/DEF		
Tier 4 / Stage V	2.59 L/hr	0.68 gal/hr
Capacité de refroidissement	54°C air ambiant	130°F air ambiant
Filtration d'air	Power Core	Power Core

CHENILLES

	MÉTRIQUE	US
Type de chaîne de chenille	FL4	
Longueur train de chenille	241 cm	7' 11"
Largeur de tuile de chenille	40 cm	1' 4"
Type de tuile	Arête triple (option simple arête disponible)	
Correction de dévers automatique	20 cm	0' 8"

ENTRAÎNEMENT DES CHENILLES

	MÉTRIQUE	US
Entraînement	Transmission planétaire, circuit ouvert hydraulique	
	Contre-braquage intégral	
Vitesse en continu variable	Avant et arrière	
Vitesse de travail	0 - 1.16 km/h	0 - 0.72 mph
Vitesses de transfert	0 - 1.93 km/h	0 - 1.20 mph
Frein de parking et de service	Frein à disques hydrauliques à ressort	

ENTRAÎNEMENT OUTIL DE TRANCHAGE

	MÉTRIQUE	US
Entraînement	Hydrostatique, une pompe à cylindrée variable et un moteur	
Plages de vitesse de tranchage	0 - 270 m/min	0 - 885 fpm
Dents	Pointe rotative en carbure de tungstène	
Diamètre de la queue des dents	2.5 cm	1"
Hauteur des dents	6.5 cm	2"

CONVOYEUR DE CHARGEMENT

	MÉTRIQUE	US
Non disponible dans cette configuration		

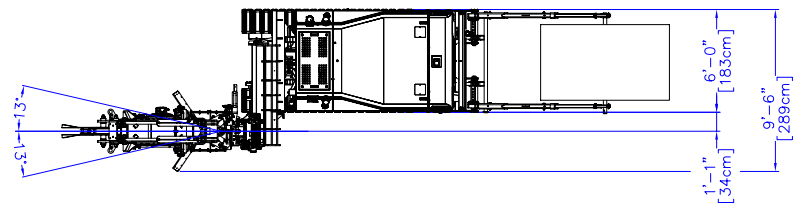
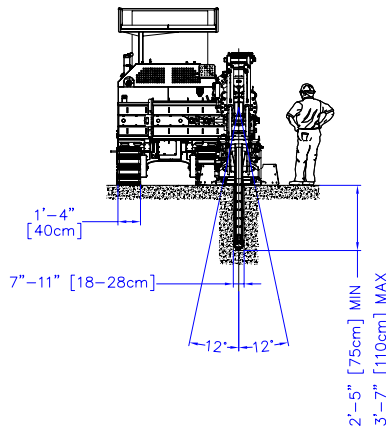
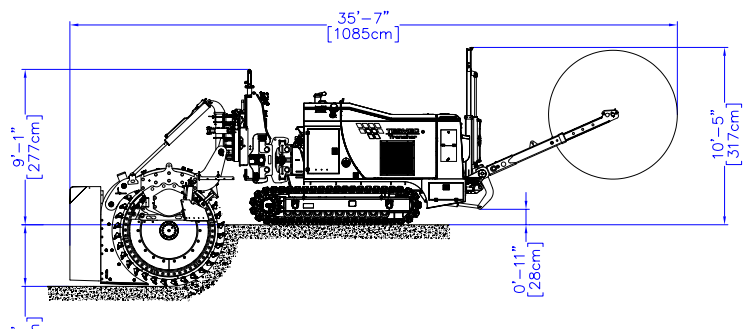
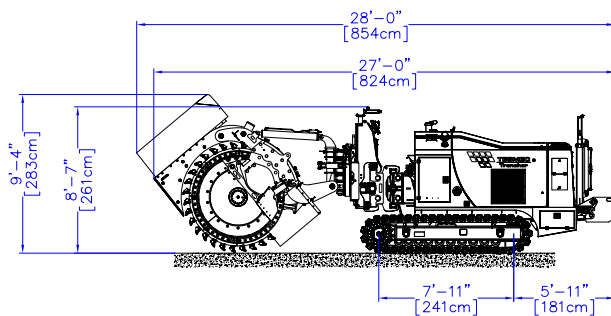

Rev. 11/24 Les images et dessins peuvent différer selon les spécifications techniques – Tesmec se réserve le droit de procéder à la mise à jour des spécifications techniques sans préavis